



АХИОМ

Стационарный газоанализатор

Серия датчиков АХИОМ выполнена во взрывобезопасном исполнении и предназначена для непрерывного мониторинга опасных концентраций горючих, токсичных газов, летучих органических соединений (ЛОС), фреонов и кислорода (O₂) в воздухе рабочей зоны.



Особенности и преимущества

Применяются различные типы долговечных и надежных сенсоров типа MEMS, PID, LEL, IR, EC;

Рекомендуемый межкалибровочный интервал – 1 раз в 6 месяцев, 5 лет (с сенсором типа MEMS);

Бесперебойная и устойчивая работа газоанализаторов в течение всего срока службы экономит средства на обслуживание прибора;

Установленный на газоанализаторе SMART-сенсор имеет встроенный адаптивный подогрев, датчик температуры;

Гарантированный безотказный длительный срок службы в экстремальных климатических условиях при температуре от -60°C до $+65^{\circ}\text{C}$ *;

Легко выполняется интеграция газоанализаторов серии AXIOM в существующую общезаводскую систему промышленной безопасности;

Наличие взрывозащищенного светозвукового оповещателя (сирена)*;

Низкое энергопотребление.

Простота эксплуатации и обслуживания

Функциональная проверка, калибровка и самодиагностика прибора и SMART сенсора проводится автоматически, при этом сохраняется стабильность сигнала;

Светодиодный индикатор состояния (работа, ошибка, сервис);

Отображение на дисплее информации о концентрации измеряемых газов, измерительной шкале, единицах измерения (возможно двойное отображение в разных единицах), ошибках и сервисное меню;

Настройка и калибровка прибора может проводиться на месте эксплуатации, в том числе во взрывоопасной зоне, с помощью магнитного ключа или телефона Android через Bluetooth*;

Разъем для подключения HART коммуникатора;

Четыре отверстия под кабельный ввод M20/ M25*.

**Опционально*



- 3 года гарантия
- 20 лет срок службы

Газы	Горючие газы, токсичные газы, ЛОС, фреоны, кислород
Диапазон температуры окружающей и анализируемой среды	от -40°C до +65°C от -60°C до +65°C*
Вид взрывозащиты	1 Ex d [ia Ga] IIC T6 Gb X
Защита от пыли и влаги	IP66/ IP67
Напряжение питания	Номинальное: 24 В Допустимый диапазон: 12-36 В
Интерфейсы	OLED-дисплей Аналоговый 4-20 мА Цифровой протокол HART RS-485 (Modbus) Bluetooth (для конфигурации прибора)* 3 реле «Порог 1», «Порог 2», «Порог 3/ Авария»
Относительная влажность	Не более 98% (без конденсации влаги)
Диапазон атмосферного давления	80 - 120 кПа
Потребляемая мощность	Не более 1.4 Вт**
Номинальное время установления выходного сигнала по уровню T0,9	10 с IR 15 с LEL, MEMS 30 с EC 30 с PID
Предел времени прогрева газоанализатора, не более	10 мин IR, PID 60 мин LEL, EC 20 мин MEMS
Средняя наработка на отказ	100000 ч IR 35000 ч LEL, EC, PID 70000 ч MEMS
Настройка	С помощью магнитного ключа, Bluetooth*, HART
Корпус	Алюминий, нержавеющая сталь 316L
Габаритные размеры	150x110x235 мм
Вес	2,6 кг алюминиевый сплав, 4,5 кг нержавеющая сталь

Модификации

АТОМ-MEMS
с полупроводниковым
сенсором

Более 50 газов

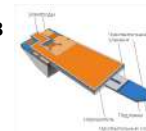

АТОМ-IR
с инфракрасным
сенсором

Более 50 газов



АТОМ-LEL
с термокаталитическим
сенсором

Более 45 газов

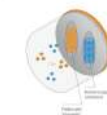

АТОМ- PID
с фотоионизационным
сенсором

Более 40 газов

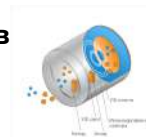

АТОМ-EC
с электрохимическим
сенсором

Более 20 газов

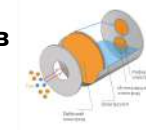

*Опционально
** Режим измерения



Вид крепления для монтажа на трубу

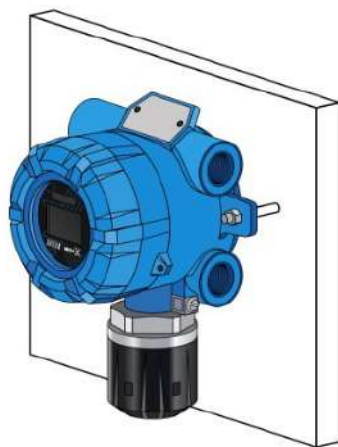

Вид крепления для монтажа на стену



Вид с защитным козырьком. Козырек защищает от осадков и солнечного света

Быстрый и удобный монтаж газоанализаторов АХИОМ

- на стену (пластину)
- в воздуховод
- на трубу



Диапазон размеров трубы для монтажа 38-68 мм

Комплект поставки

- Газоанализатор
- Магнитный ключ
- Паспорт
- Методика поверки
- Руководство по эксплуатации

Дополнительное оборудование

- Калибровочная насадка
- Комплект для монтажа на трубу
- Комплект крепления на воздуховод
- Защитный козырек от солнца и осадков
- Кабельный ввод
- Заглушка кабельного ввода
- HART-разъем
- Защитный кожух от насекомых
- Светозвуковой оповещатель (СЗО)

Больше информации см. на сайте: www.ame-global.com